

GC.0, GCA.2, GCA.3, GCA.5

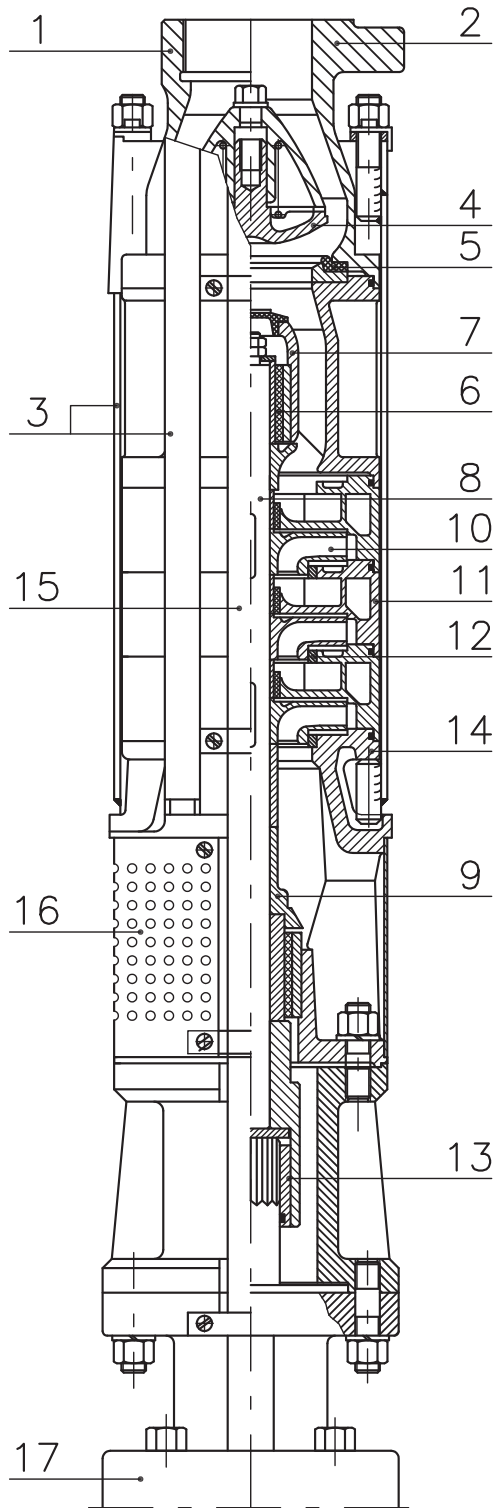

- | | |
|--------------------------------|--|
| 1 – korpus tłoczny gwintowany | 9 – osłona przeciwpiaškowa |
| 2 – korpus tłoczny kołnierzowy | 10 – wirnik |
| 3 – taśma łącząca | 11 – korpus środkowy |
| 4 – grzybek zaworu zwrotnego | 12 – uszczelniające pierścienie bieżne |
| 5 – uszczelka zaworu zwrotnego | 13 – sprzęgło |
| 6 – łożysko metalowo-gumowe | 14 – korpus ssawny |
| 7 – korpus łożyskowy | 15 – osłona kabla |
| 8 – wał | 16 – blacha sitowa |
| | 17 – silnik |

GCA.6, GCA.7, GCA.8

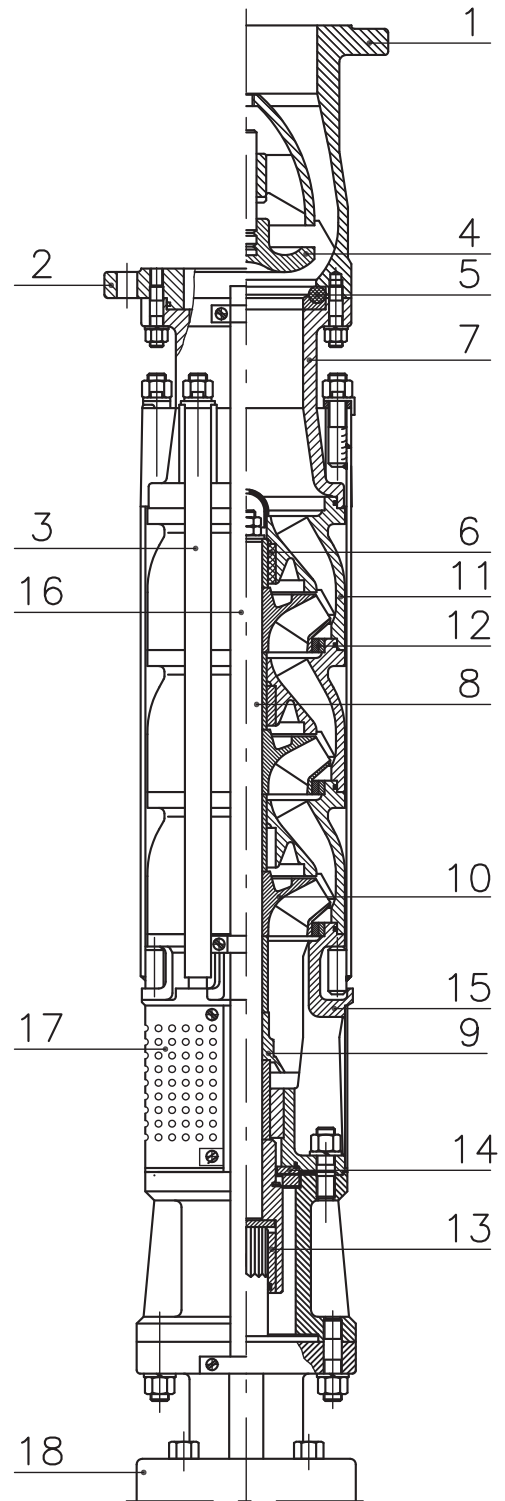

- | | |
|--|--|
| 1 – korpus tłoczny | 9 – osłona przeciwpiaškowa |
| 2 – kołnierz w wersji bez zaworu zwrotnego | 10 – wirnik |
| 3 – taśma łącząca | 11 – korpus środkowy |
| 4 – grzybek zaworu zwrotnego | 12 – uszczelniające pierścienie bieżne |
| 5 – uszczelka zaworu zwrotnego | 13 – sprzęgło |
| 6 – łożysko metalowo-gumowe | 14 – łożysko oporowe |
| 7 – korpus zaworu | 15 – korpus ssawny |
| 8 – wał | 16 – osłona kabla |
| | 17 – blacha sitowa |
| | 18 – silnik |